



Greenride



TRABAJO REALIZADO POR:

- NAIA CORNEJO
- ANDREA PÉREZ
- PEIO GARCÍA
- GORKA BILBAO
- AINHIZE GARAMENDI

TUTOR: RUBÉN ELORTEGUI

AÑO: 2018-2019



IDEA

Greenride

Con Greenride facilitamos el servicio de transporte de una forma más peculiar, ofreciendo el servicio libre tanto de bicicletas como de patinetes eléctricos.

Para el desarrollo de la idea principal ofrecemos diferentes servicios, donde mediante una página web disponen de la información necesaria; estacionamientos de recargas, el saber cuales están en uso y cuáles disponibles, las rutas... Además el cliente pasará por un curso de formación.



Greenride

IDEA

Respecto a la seguridad, a cada cliente se le proporcionará un casco de máxima seguridad. Este casco incluye un sofisticado sistema informático, el cual en caso de sufrir un accidente mande directamente un mensaje a nuestra aplicación, llamada Greenride. Nuestro servicio asegura sistemas de seguridad mediante sensores y alta tecnología para evitar accidentes, que es uno de nuestros principales objetivos.

Una vez convencidos de formar parte de nuestra empresa cada cliente tendrá que rellenar una encuesta acerca del conocimiento de dichos transportes, firmando finalmente un contrato.



Sociedades clave:

- Peugeot
- UPV
- Ayuntamiento Bilbao
- Greenproiekt
- Instagram
- Sabadell
- Mapfre

Actividades clave:

- Salidas
- Seguridad
- Plataforma red
- Garantía
- Expandirnos

Recursos clave:

- Localización
- Material
- Motivación
- Capacitación

Estructura de costes:

- Limpieza
- Alquileres
- Salarios
- Publicidad

Propuesta de valor:

- Cuidado medio ambiente
- Tecnología
- Reducción de riesgos

Relación con el cliente:

- Fidelización
- Captación
- Colectivo cercanía

Segmento de mercado:

- Concienciadas y de vida activa y saludable

Canales de distribución:

- Eventos y publicidad
- Plataforma y app
- Canal interno
- Canal externo
- Athletic Club
- El Correo

Ingresos:

- Tienda
- Alquileres
- Asesoría
- Donaciones
- Autoescuela

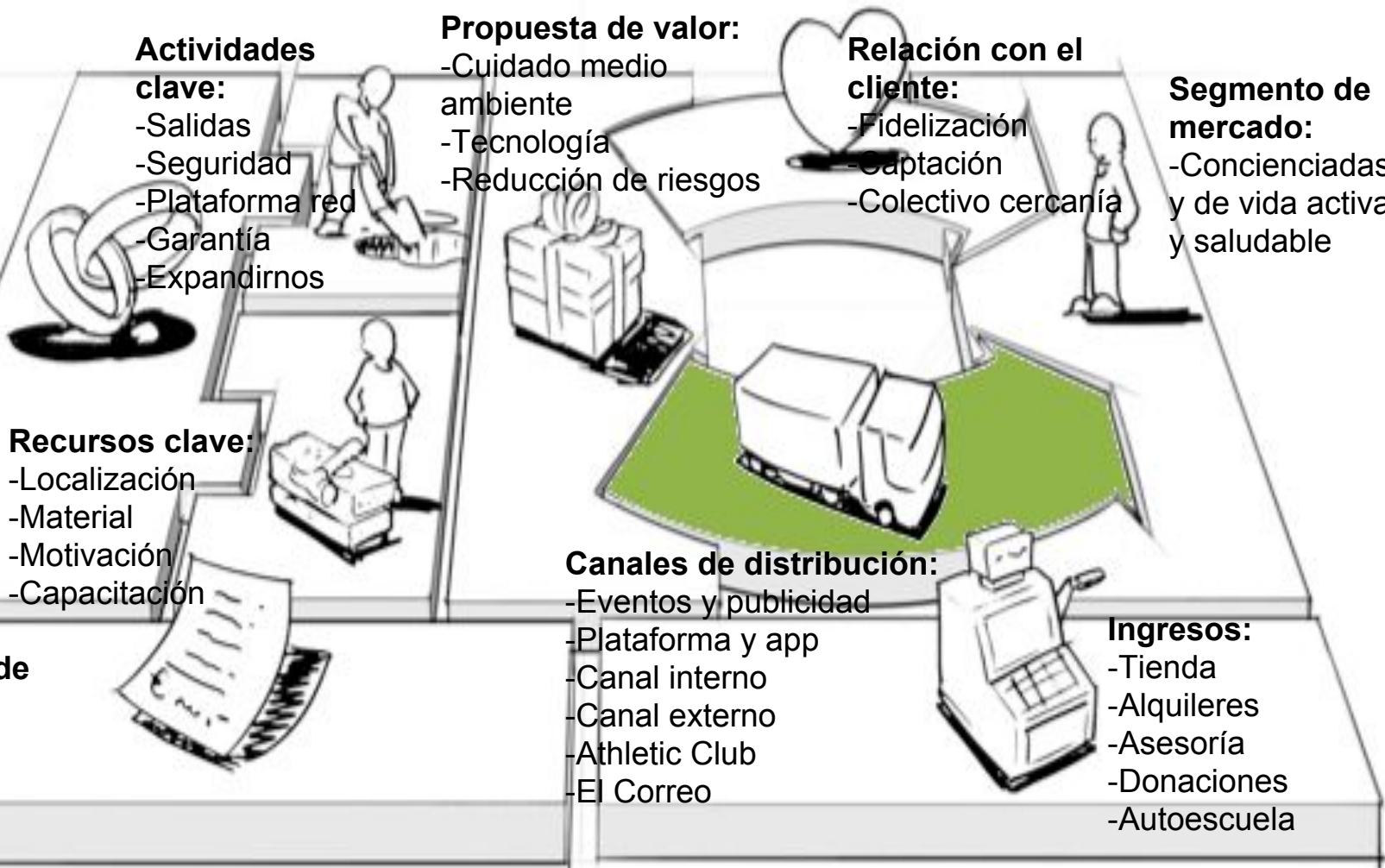

x/

PLAN

Strategy

Marketing

Brand

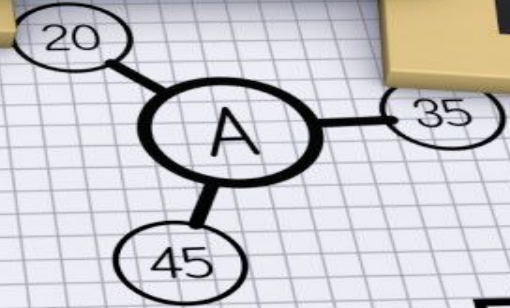

PROPUESTA DE VALOR

OBJETIVOS

En Greenride queremos concienciar a la gente de lo que supone el cambio climático, generalmente causado por la contaminación que producen nuestros vehículos.

Por ello el principal objetivo de nuestra empresa es animar a la gente a usar un transporte más sano, seguro y eficaz. Además reduce la contaminación del aire, la huella ecológica y las emisiones de carbono.



DIFERENCIA CON LA COMPETENCIA:

Tecnología / Calidad:

En cuanto a la seguridad nuestro aparato consta de amplia tecnología en sensores y sistemas de localización para una mayor seguridad en el cliente.

Además la aplicación que hemos desarrollado es capaz de ubicar los aparatos e informar de la situación del cliente que está usando dicho dispositivo, sea bicicleta o patinete.



DIFERENCIA CON LA COMPETENCIA:

Precio / Reducción de costes:

Refiriéndose al precio de nuestro servicio al completo, supone un ahorro de tiempo y dinero en el recorrido de distancias cortas, evitando para ello el uso del automóvil.

¿Por qué?

El precio del uso de nuestros dispositivos varía según las horas que estos estén en funcionamiento, por lo que implica un precio bastante asequible al cliente.

Además, el precio a pagar no solo proporciona el uso del patinete/ bicicleta, sino el servicio de seguridad, disponibilidad de guías, rutas...



Greenride

DIFERENCIA CON LA COMPETENCIA:

Diseño / Status:

La producción de nuestras bicicletas y patinetes conllevan un amplio trabajo de customización en el diseño. Colaboramos con empresas especializadas en el proceso de creación de este tipo de aparatos.

De esta forma garantizamos muy buena calidad en el diseño de nuestro producto, al igual que en el diseño de nuestra aplicación en cuanto a tecnología se refiere.

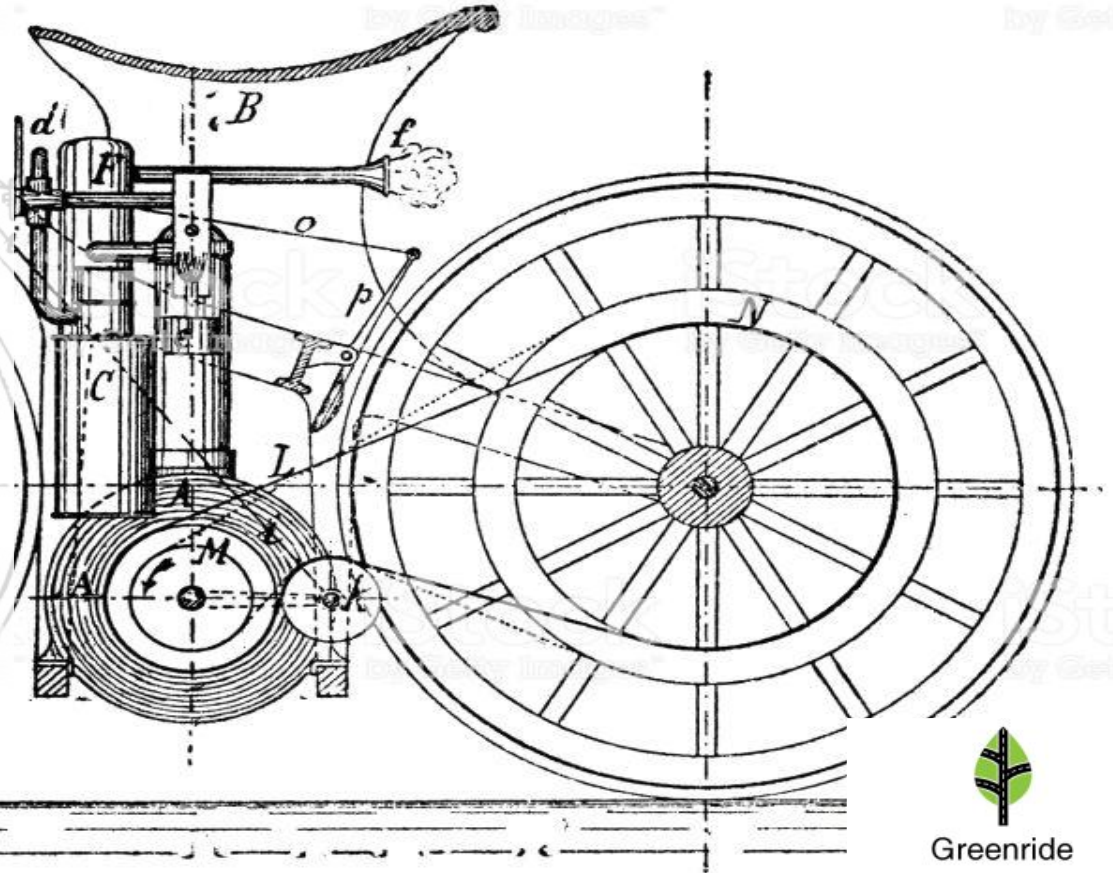

DIFERENCIA DE COMPETENCIA:

Reducir riesgos:

Cada dispositivo, bien sea una bicicleta o un patinete, lleva incorporado un sistema de seguridad, este sistema se basa en un sensor el cual evita choques manteniendo una distancia prudencial.

Además se les ofrece un casco con el sistema de seguridad más moderno del mercado. Se trata de un casco que lleva incorporado una señal que permite estar todo el rato bajo vigilancia de nuestra aplicación asegurándonos el bienestar de dicho cliente.



Greenride