

ACTIVIDADES CLAVE

La compras que realicemos a nuestro proveedor, la elaboración del producto, el diseño, el marketing y la distribución de este son nuestras actividades claves principales que debemos llevar a cabo para que nuestro proyecto funcione.



PRODUCCIÓN:

Diseño

Nuestro producto está compuesto por materiales de primera calidad.



Aparentemente puede parecer una tartera normal pero por dentro lleva un sistema novedoso que está puesto de tal manera que ni notarás el sistema.



Por fuera lleva tres botones: uno para calentar, otro para enfriar y el apagado.

Encima de los botones tendrán unos símbolos que facilitaran el saber para qué es cada uno



Fabricación

El sistema es una mezcla entre el funcionamiento de un frigorífico y el de una tostadora.

La idea básica del funcionamiento de nuestro producto para calentar es simple. Usa la radiación infrarroja para calentar la comida. Cuando le das al botón de calentar se puede ver un alambre enrollado que brilla y se torna de color rojo. Este alambre enrollado es el que produce la radiación



infrarroja.

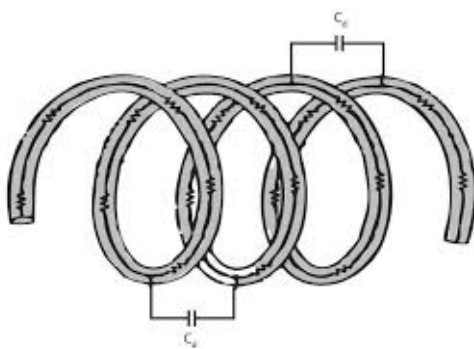

Para enfriar, hay un tubo con un líquido refrigerante que comienza a rotar sobre un eje para crear un

vórtice que mueve constantemente su contenido provocando así la efervescencia. Sale aire frío y en menos de un minuto ya tendrás tu bebida/postre... frío.



Contrataremos a una fábrica llevada por unos ingenieros de radiofrecuencia, que son especialistas en microondas, tostadores,



frigoríficos...

Canal distribución:

Contrataremos la empresa de distribución en la que trabaja el padre de una de los socios de la empresa OpenMind. Conocemos su política, sus precios y nos aporta fiabilidad.



El producto lo entregaremos en pequeñas cantidades y según veamos que las ventas incrementan iremos agrandando el número de entrega.

Los pedidos serán realizados a través de nuestra página web.



SOLUCIÓN DE PROBLEMAS:

Para la búsqueda de soluciones a los problemas individuales de cada cliente, tendrán a su disposición en nuestra página web un número gratuito al que podrán llamar si hay algún problema y la persona que se lo coja estará cualificado para solucionar el problema.



ACTIVIDADES DE PLATAFORMA O RED:

En nuestra página web estará disponible toda la información necesaria, descripción, fotos... de nuestro producto y ahí se realizarán los pedidos.

<http://microrifico.sl.com>