

INTRODUCCIÓN

Nuestra idea de negocio es el carrito de compra y/o cesta elevadora ERGO CART.



Ofrecemos un carrito de compra que pueda elevarse y descender a gusto del cliente, de modo que tanto colocar los objetos como retirarlos del mismo se convierta en una tarea mucho más cómoda de la actual



Dicho carrito, a diferencia del resto, dispone de una plataforma que puede elevarse y descenderse a deseo del usuario, que le permite no tener que agacharse al colocar o recoger los productos de la cesta o carrito, y dispone también de un frontal abatible que permite transportar las bolsas al coche más fácilmente.

El carrito elevador ERGOCART surge de la necesidad real y cada vez más acuciante de cuidar la salud física de todos, mayores y jóvenes, cuando realizamos una actividad tan habitual y necesaria como es: ir de compras al supermercado a por nuestra alimentación diaria, o cuando simplemente nos acercamos a nuestro centro de bricolaje, jardinería o almacén preferido.

En ERGOCART, nos hemos dado cuenta del esfuerzo que supone introducir o sacar los productos en el carrito de compra (debes hacer esfuerzo con las lumbares cuando accedes a la parte inferior)

Somos conscientes también de los problemas musculoesqueléticos que sufre la población europea, población además cada vez más envejecida, así como conocedores de las recomendaciones que desde los organismos relacionados con la salud han emitido respecto a los requisitos que debe tener un carro de compra.

Además observamos la cantidad de veces que acudimos a un centro comercial (del sector de la alimentación, del bricolaje, jardinería, grandes superficies de electrónica...) y con ello del tiempo que realmente pasamos realizando esta actividad sin darnos cuenta del esfuerzo que realizamos

Durante el disfrute y las necesarias compras que realizamos en el centro comercial vamos introduciendo en el carrito o cesta de la compra diversos y variados productos que vamos seleccionando de los distintos lineales, tan variados en lo que nos ofertan, como en su tamaño y peso.

Al final tenemos en el carro de compra desde el más pequeño de los productos (como latas de conservas), pasando por productos de mediano tamaño (packs de cajas de leche), hasta productos más pesados y voluminosos (como sacos de comida para animales, productos de electrónica, televisores, microondas, ordenadores...).

Todo esto se traduce en una cantidad ingente de movimientos realizados para reunir todos nuestros víveres: introducirlos en el carro, volverlos a sacar y

depositarlo todo en la cinta, y posteriormente volver a colocarlo en el carro, después de haberlo colocado en bolsas, y finalmente descargar el carro cuando llegamos a nuestro vehículo. Toda esta cantidad de movimientos realizados de carga y descarga de productos del carrito, realizado durante algo tan cotidiano como son las compras en nuestro centro comercial favorito, las realizamos sin percatarnos de las malas posturas que adoptamos durante estos procesos, los cuales al final se traducen en pequeñas lesiones, e incluso desgastes a largo plazo. Incomodidades que más tarde o más temprano, todos acabaremos sufriendo

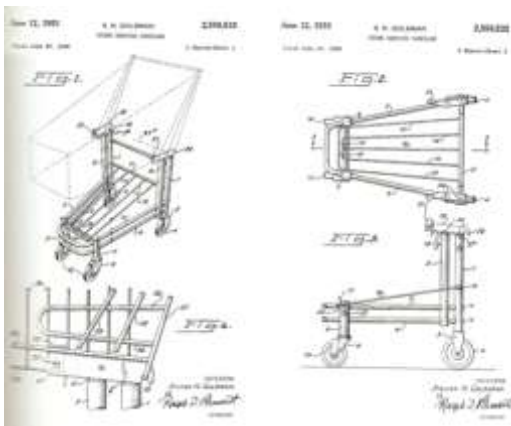

Son todos estos problemas los que se pretenden solucionar con EgoCart.

Tenemos la visión, la oportunidad y la posibilidad de ofrecer un producto, nuevo a la vez que conocido, usado por todos habitualmente, pero al que le ha llegado la hora de evolucionar, de sacarle mayor partido, rendimiento, ergonomía, comodidad para todos, como usuarios de grandes superficies y centros comerciales, de todos los sectores del comercio, como son centros de alimentación, del bricolaje, de la electrónica, la informática y el audiovisual, la jardinería...

Además esta innovación también la introduciremos en los carritos de compra individuales, para facilitar sobre todo la descarga de alimentos al llegar a casa.

España está a la cola en uso de carritos de compra, pero esta tendencia que, por ecológica está implantada en otros países como Francia, Alemania...estamos seguros de que llegará.

Además la obligación de pagar por cada bolsa en el supermercado hace que cada vez más personas contemplan esta posibilidad que ofrecemos.

